

Установка ЛЕСТАР на автомобили ГАЗ, УАЗ (с дв. ЗМЗ-4021, -4104, УМЗ-4178, -4179, 4218)

Устройство и принцип работы подогревателя «Лестар»

Устройство подогревателя представлено на рисунке 1.

- 1 – корпус;
- 2 – входной патрубок;
- 3 – выходной патрубок;
- 4 – нижний патрубок;
- 5 – фланец крепежный;
- 6 – канавка;
- 7 – ТЭН;
- 8 – фланец;
- 9 – кольцо уплотнительное;
- 10 – шайба стопорная;
- 11 – болт;
- 12 – контактный узел;
- 13 – шнур питания



Рисунок 1

Подогреватель содержит:

- корпус 1 (Рис. 1), состоящий из входного патрубка 2, выходного патрубка 3, нижнего патрубка 4, фланца крепежного 5 с канавкой 6 и четырьмя отверстиями с резьбой М4;
- электронагревательный элемент (ТЭН) 7, герметично закрепленный на фланце 8, расположенный в нижнем патрубке 4 корпуса 1, на концах которого имеется герметичный контактный узел 12, служащий для обеспечения электробезопасности и подключения к источнику напряжения через шнур питания 13;
- кольцо уплотнительное 9, размещенное в канавке 6 фланца крепежного 6 и контактирующее с фланцем 8;
- шайбы стопорные 10 и болты 11, обеспечивающие крепление фланца 8 с ТЭН 7 к корпусу 1.

Подогреватель работает по принципу термосифонного эффекта. Тепло, выделяющееся при работе ТЭН 7, подключенного к источнику напряжения через контактный узел 12 и шнур питания 13, подогревает ОЖ, которая начинает циркулировать по контуру системы охлаждения двигателя, обеспечивая прогрев его корпусных деталей, способствует нагреву смазки в сопряженных деталях, что облегчает запуск двигателя.

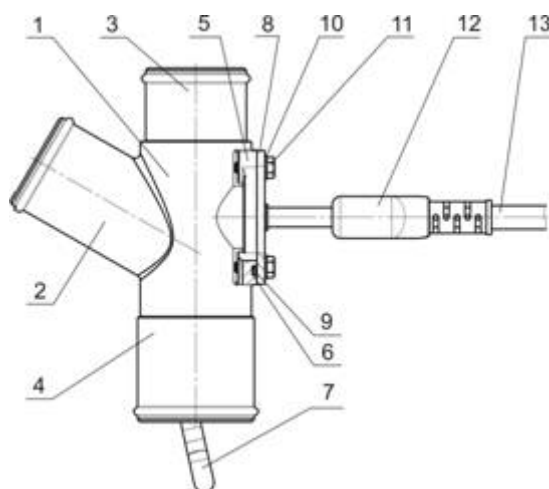
Рекомендации по монтажу подогревателя

№ п.п.	Операция	УКАЗАНИЯ ПО ВЫПОЛНЕНИЮ
1	Подготовка общая	Приготовить: инструмент – ключ гаечные (накидные) 7, 8; плоскогубцы для снятия ленточных хомутов; емкость для слива ОЖ объемом 7-10 литров.
2	Подготовка двигателя автомобиля	Закреть кран отопителя салона.  Снять крышку с расширительного бачка.  Отвернуть сливную пробку блока цилиндров двигателя или открыть краник и слить ОЖ.
3	Монтаж подогревателя	Отсоединить патрубок, объединяющий резиновые шланги насоса, термостата и радиатора. Вместо патрубка установить подогреватель (рис. 2), предварительно надев хомуты на шланги.
4	Фиксация сетевого провода	Произвести затяжку хомутов. Сетевой провод следует проложить и зафиксировать стяжками, или другим способом, обеспечивающим сохранность провода от механических повреждений, так, чтобы исключить возможность его контакта с подвижными и нагревающимися частями двигателя.

Для подогревателя, имеющего разъемное соединение на сетевом проводе, необходимо произвести присоединение разъемов и надежно зафиксировать (см. выше) участки провода вблизи этого соединения, для предотвращения отсоединения при эксплуатации автомобиля.

