

Инструкции по установке защиты картера автомобиля **DAEWOO Nexia**

Кузов:

Объём: 1.5

Год выпуска: 1996-.

Вид КПП: МКПП

№ по каталогу: 06.0156

Схема установки:

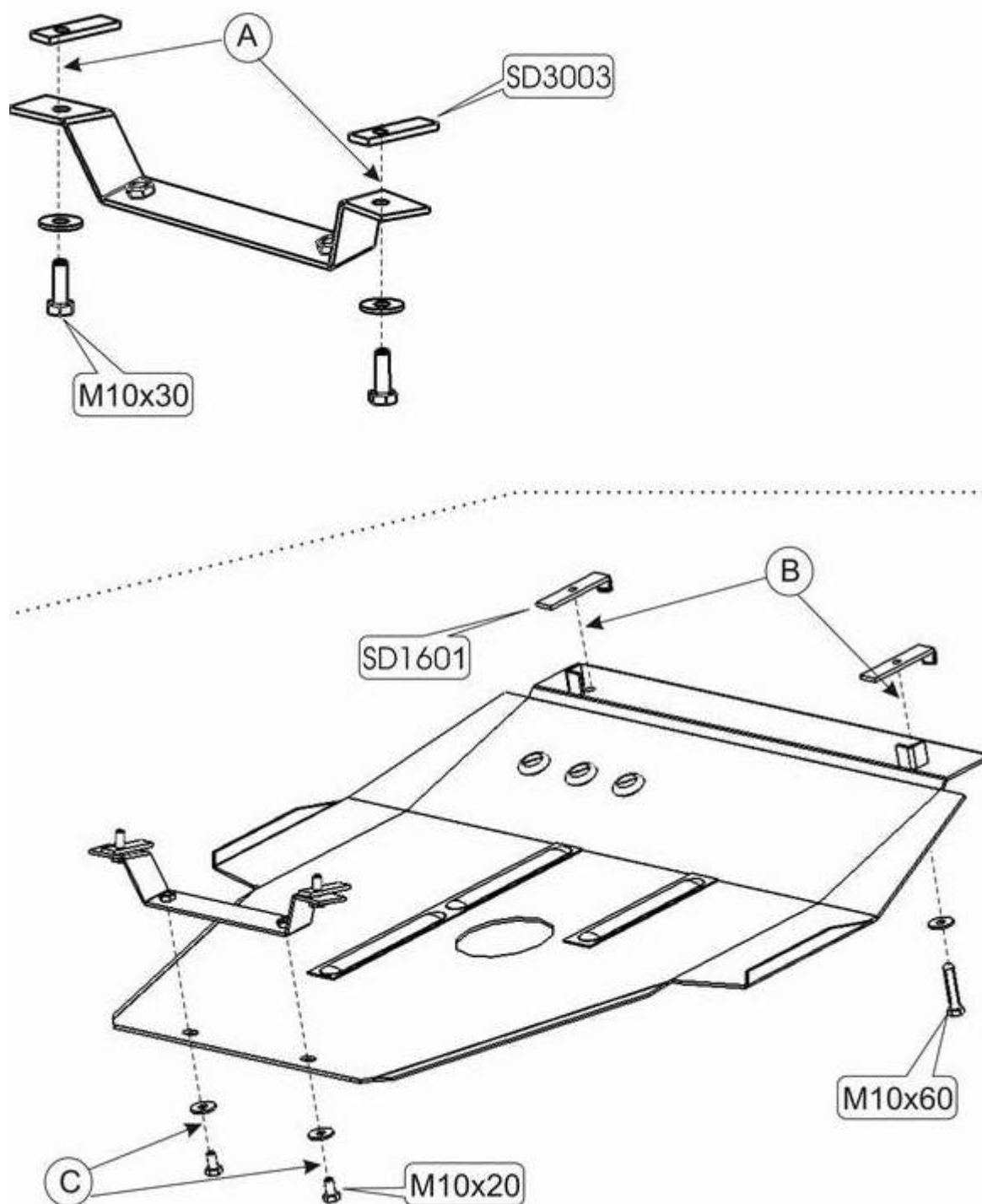

Последовательность выполнения работ

1. Разобрать защиту на составные элементы.
2. Установить закладные планки отверстия силовых элементов кузова и прикрепить к ним заднюю балку защиты болтами М 10х30 -(А).
3. Установить закладные планки в балку радиатора.
4. Переднюю часть защиты прикрепить к установленным планкам болтами М 10х60 -(В).
5. Заднюю часть прикрепить к балке болтами М 10х20 -(С).
6. Все точки крепления затянуть.

Защита комплектуется:

