

# Инструкции по установке защиты картера автомобиля **DAEWOO Leganza**

Кузов:

Объём: 1.8.2.0

Год выпуска: 1997-.

Вид КПП: МКПП

№ по каталогу: 06.0180

## Схема установки:

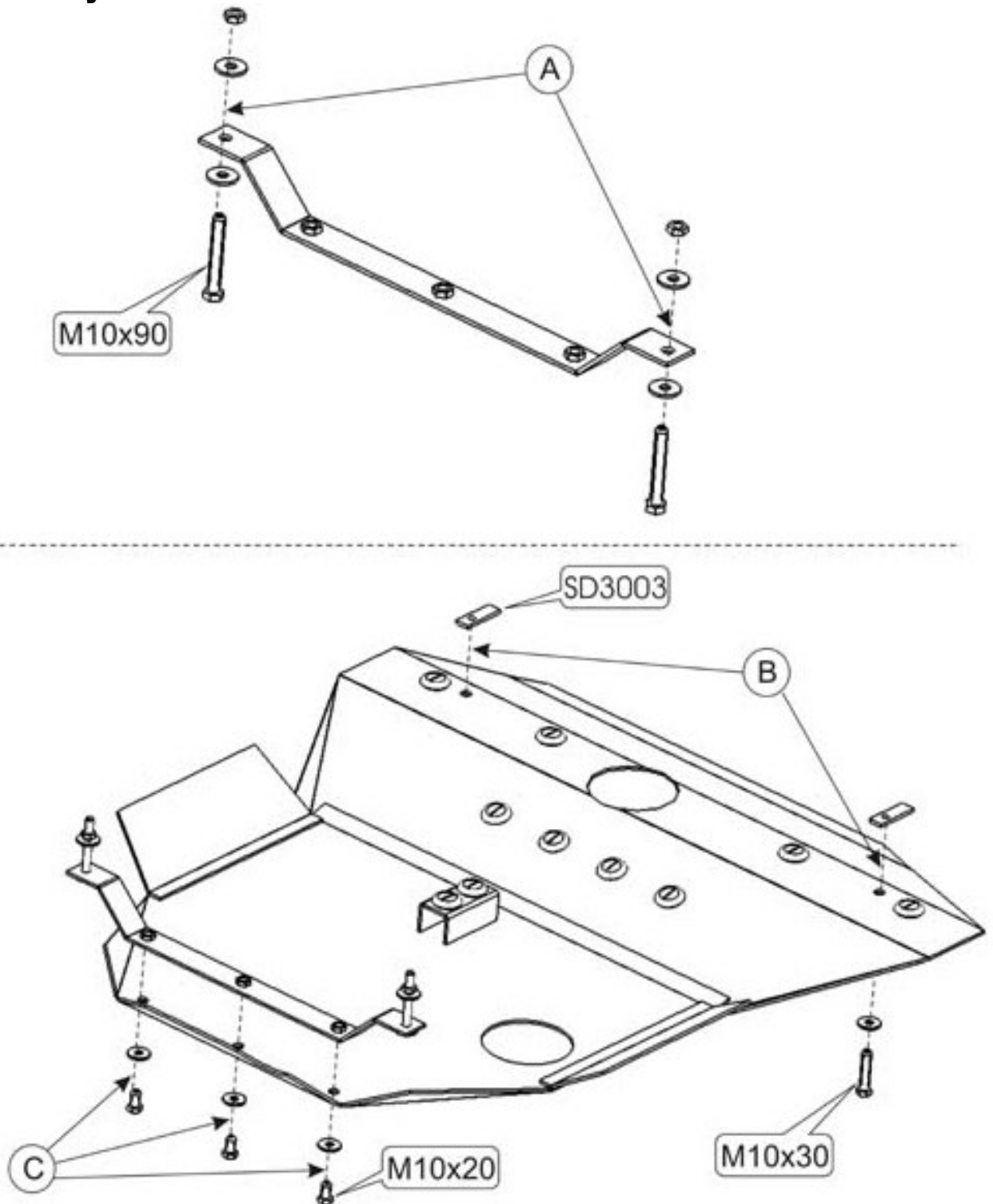

## Последовательность выполнения работ

1. Разобрать защиту на составные элементы.
2. Установить балку защиты прикрепив её к балке переднего моста болтами М 10х90 с гайками -(А).
3. Закладные планки вставить в отверстия балки радиатора.
4. Переднюю часть защиты прикрепить к установленным планкам болтами М 10х30 -(В).
5. Заднюю часть защиты прикрепить к установленной балке болтами М 10х20-(С).
6. Все точки крепления затянуть.

## Защита комплектуется:

