

Внимательно прочтите инструкцию по установке. Слейте хладагент. Сверившись с таблицей, удалите технологическую заглушку. **ВНИМАНИЕ!** Проверьте, не указана ли ваша модель в разделе «Особые рекомендации по установке». Сверьтесь с таблицей, чтобы установить правильный угол для штекерного соединителя. Тщательно зачистите отверстие под заглушку. Вгоните обогреватель прямо в отверстие технологической заглушки (I). Проследите, чтобы оставался зазор между плечом обогревателя и блоком цилиндров двигателя (A). Старый или загрязненный хладагент необходимо заменить. Обогреватель не следует подключать к источнику электропитания до того, как будет произведена заправка хладагентом, предписанным производителем автомобиля. Прокчайте систему охлаждения в соответствии с инструкцией производителя автомобиля. Если в автомобиле нет кабеля питания и розетки для подключения обогревателя, необходимо приобрести их вместе с обогревателем. **В прилагаемой инструкции по установке вы найдете информацию о новой розетке производства фирмы DEFA.**

ПРЕДУПРЕЖДЕНИЕ! Обогреватель двигателя следует подключать только к заземленной розетке. Проверьте, имеется ли заземляющее соединение, которое должно идти от настенной розетки к кожуху обогревателя двигателя, и правильно ли подсоединен защитный провод заземления к кузову автомобиля. Необходимо принять меры, чтобы не допустить повреждения соединительного провода обогревателя, дверьми, крышкой капота и т.п., и исключить трение провода о заостренные предметы, которые могут повредить изоляцию. Компания DEFA не несет ответственности за порчу устройства из-за неправильной установки обогревателя или из-за нарушений инструкции по установке.

НА СЛУЧАЙ ПОДАЧИ РЕКЛАМАЦИЙ, пожалуйста, сохраните свою квитанцию на покупку.

MERCEDES ACTROS V6

Демонтируйте впускные патрубки над двигателем. Демонтируйте скобу, расположенную у левой передней технологической заглушки, и модифицируйте скобу так, чтобы ее можно было снова поставить на место после установки обогревателя. Удалите переднюю технологическую заглушку в левом канале и заднюю технологическую заглушку в правом канале. Установите один обогреватель в левом канале, ориентируя штекерный контакт «на 5 часов». Установите другой обогреватель в правом канале, ориентируя штекерный контакт «на 11 часов». Убедившись, что прокладки не повреждены, установите на место впускные патрубки.

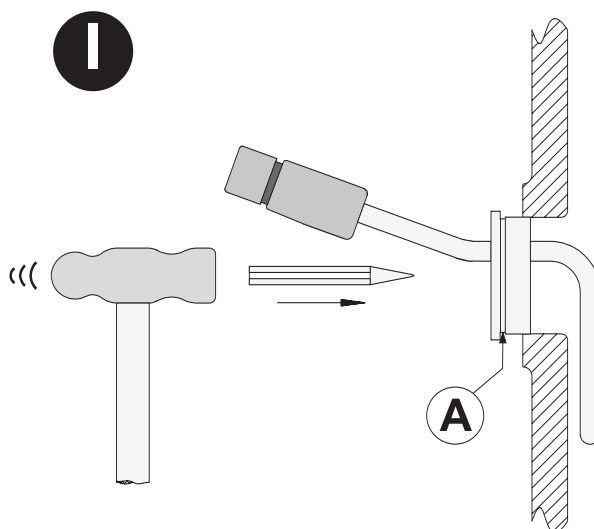

MD080301

MERCEDES ACTROS V8

Демонтируйте впускные патрубки над двигателем. Удалите технологические заглушки на всех каналах в ряду цилиндров № 3. Установите обогреватель в левом канале, ориентируя штекерный контакт «на 1 час». Установите другой обогреватель в правом канале, ориентируя штекерный контакт «на 11 часов». Убедившись, что прокладки не повреждены, установите на место впускные патрубки.

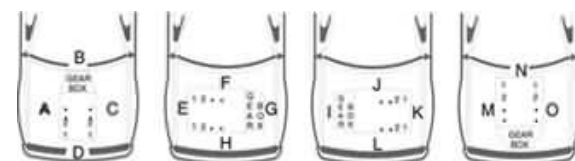

			MS			
MERCEDES BENZ						
ACTROS V6						1
ACTROS V8						2