

## МОНТАЖ

Подогреватель одевается на фильтр тонкой очистки, как показано на рис. 1

**ВНИМАНИЕ!** Категорически запрещается раскрывать подогреватель (рис. 1) или надевать его на фильтр, диаметр которого превышает максимально возможный.

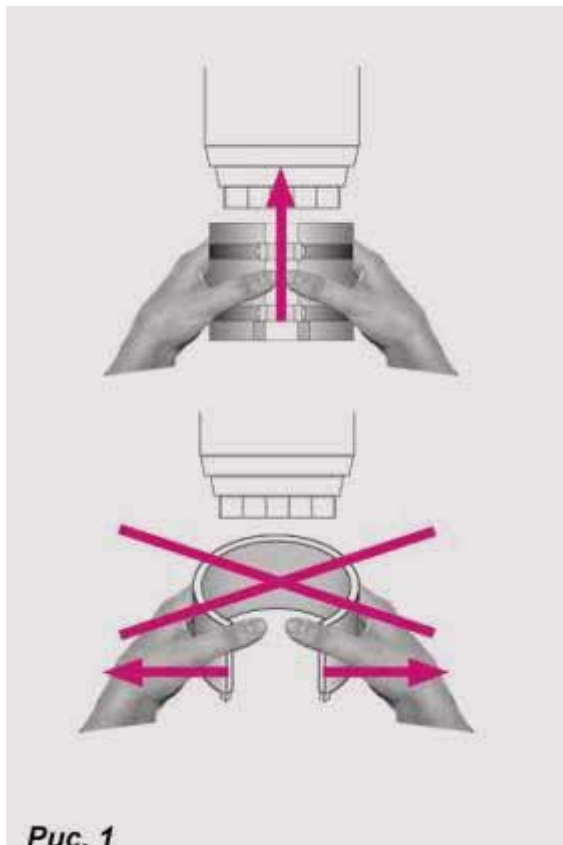

Переключатель с индикацией или блок управления устанавливается в салоне в зоне видимости с места водителя. Подключение подогревателя производится согласно схеме рис.2.



Схема подключения подогревателя

- 1 - Подогреватель
- 2 - Фильтр тонкой очистки топлива
- 3 - Предохранитель

- 4 - Замок зажигания
- 5 - Блок управления
- 6 - Кнопка

### **ЭКСПЛУАТАЦИЯ ПОДОГРЕВАТЕЛЯ**

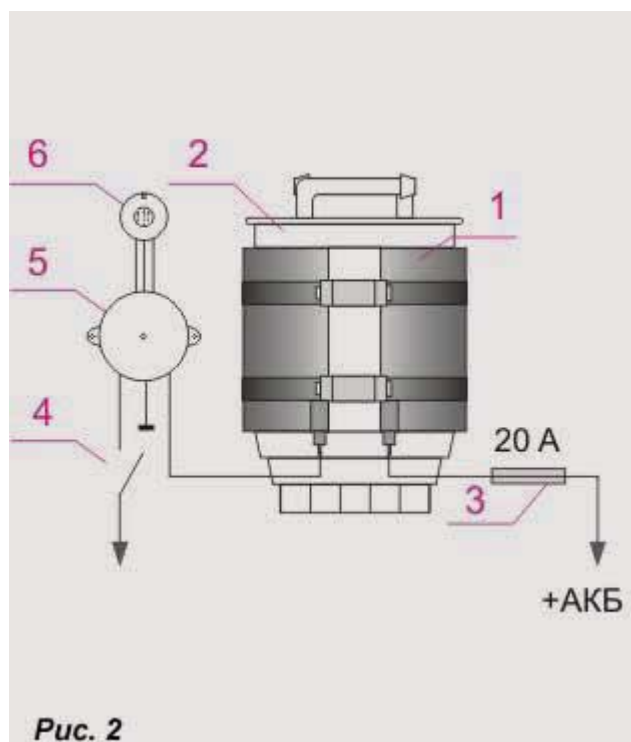
Подогреватель рекомендуется включать при температуре окружающей среды ниже +5°C. Продолжительность предпускового нагрева в зависимости от температуры воздуха – 3-6 мин.

Включение подогревателя осуществляется при включенном зажигании нажатием кнопки 6 (рис. 3). При этом загорается светодиод в мигающем режиме.

Выключение подогревателя производится повторным нажатием кнопки или выключением зажигания. Если при включенном зажигании подогреватель не выключен нажатием кнопки, то он автоматически отключается через 10 мин.

При необходимости подогреватель может быть включен на постоянный режим работы. Для этого необходимо нажать кнопку на блоке управления и удерживать ее в нажатом состоянии не менее 2-х секунд до момента включения светодиода. Отключение подогревателя в этом случае производится повторным нажатием кнопки или выключением зажигания.

**ВНИМАНИЕ!** Запрещается оставлять подогреватель включенным длительное время при неработающем двигателе