

## МОНТАЖ ПРОТОЧНОГО ПОДОГРЕВАТЕЛЯ ПП6-3

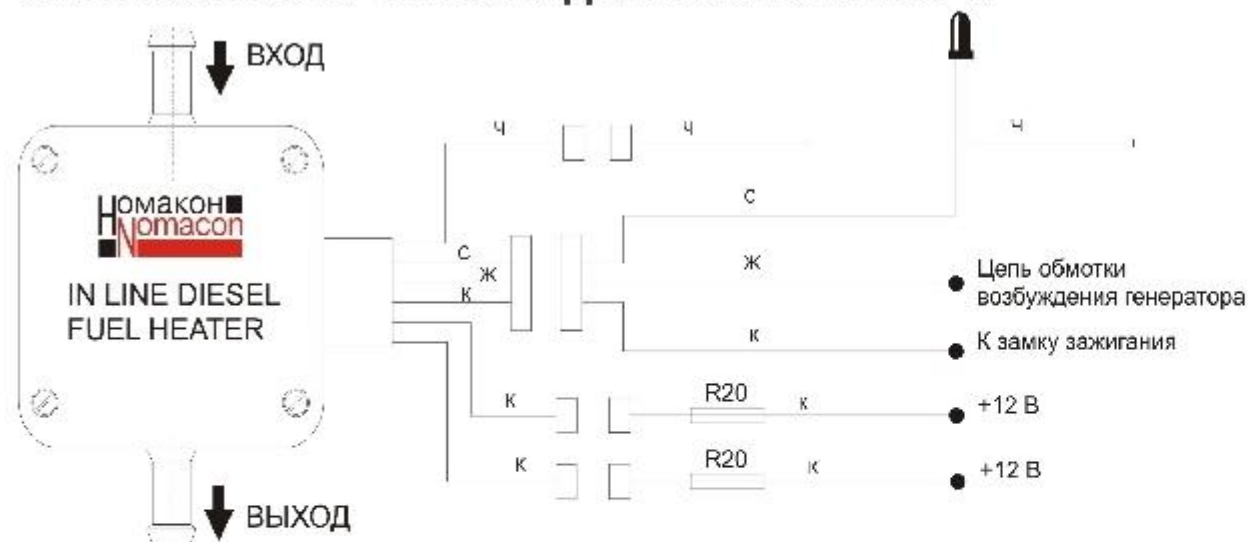

**Внимание ! Работы по монтажу подогревателя настоятельно рекомендуется производить в сервисных центрах или на СТО, имеющих специалистов по установке электрооборудования !**

1. Подключение подогревателя к бортовой сети производится согласно электрической схеме (см. рис. 1)
2. Подогреватель устанавливается в разрез топливпровода перед фильтром тонкой очистки. Ввод и вывод топлива обозначен на штуцерах подогревателя в виде стрелок с соответствующим направлением.
3. Рабочее положение подогревателя – вертикальное. Подогреватель крепится в моторном отсеке за кронштейн двумя винтами М5 ГОСТ 1491-80 с пружинными шайбами ГОСТ 6402-70. Допускаемое отклонение корпуса подогревателя от вертикали не должно превышать  $5 \pm 10^\circ$ .

**Рис 1**

### Схема подключения подогревателя

Расшифровка буквенной маркировки проводов:

Ч – черный	Ж - желтый
С – синий	К - красный